

Vannes à siège incliné

Taper seat valves

Vanne à siège incliné à commande électrique 24V CC proportionnelle, signal 4-20 mA ou 0-10V, taraudage Gaz

Modèle 50876 NBR

Modèle 50877 FPM



Caractéristiques

Dimensions : DN10 à DN20 (3/8" à 3/4")

Raccordements : taraudage Gaz (BSP) suivant ISO 228-1

Pression maxi de service :

6 bar pour DN10 / 5 bar pour DN15

4 bar pour DN20

Température : de -10°C à +90°C (50876)

Température : de -10°C à +145°C (50877)

Température ambiante : de -10°C à +50°C

Matière : Inox 316L - Joint NBR ou FPM
(pour les pièces inox en contact avec le fluide)

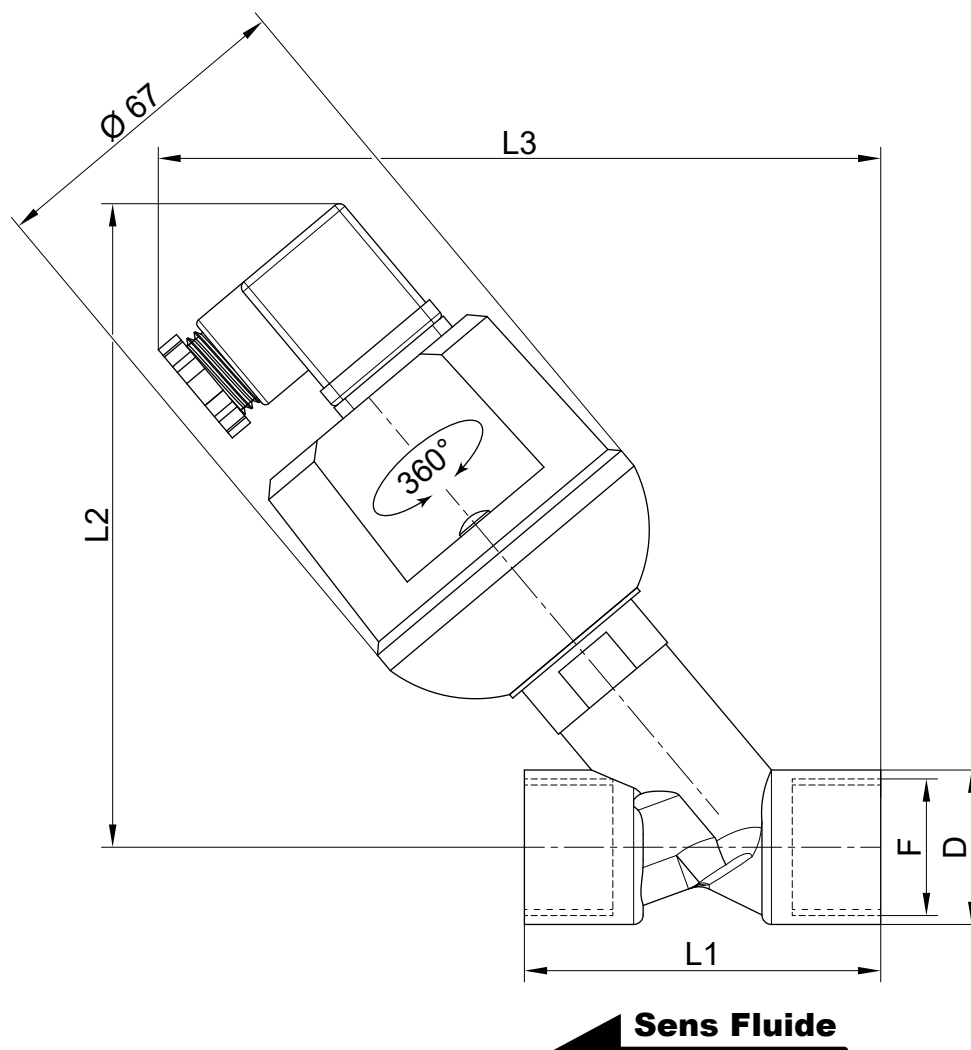

Presse-étoupe en PBT, joint NBR

DN (mm)	DN (pouces)	D (mm)	F (pouces)	L1 (mm)	L2 (mm)	L3 (mm)	ΔP maxi (bar)	Poids sans pilote (kg)	Référence
10	3/8"	24	3/8"	55	129	135	6	0,40	450876-10
15	1/2"	28	1/2"	65	131	142	5	0,45	450876-15
20	3/4"	32	3/4"	75	136	150	4	0,55	450876-20

Presse-étoupe en 316, joint FPM

DN (mm)	DN (pouces)	D (mm)	F (pouces)	L1 (mm)	L2 (mm)	L3 (mm)	ΔP maxi (bar)	Poids sans pilote (kg)	Référence
10	3/8"	24	3/8"	55	129	135	6	0,45	450877-10
15	1/2"	28	1/2"	65	131	142	5	0,55	450877-15
20	3/4"	32	3/4"	75	136	150	4	0,65	450877-20

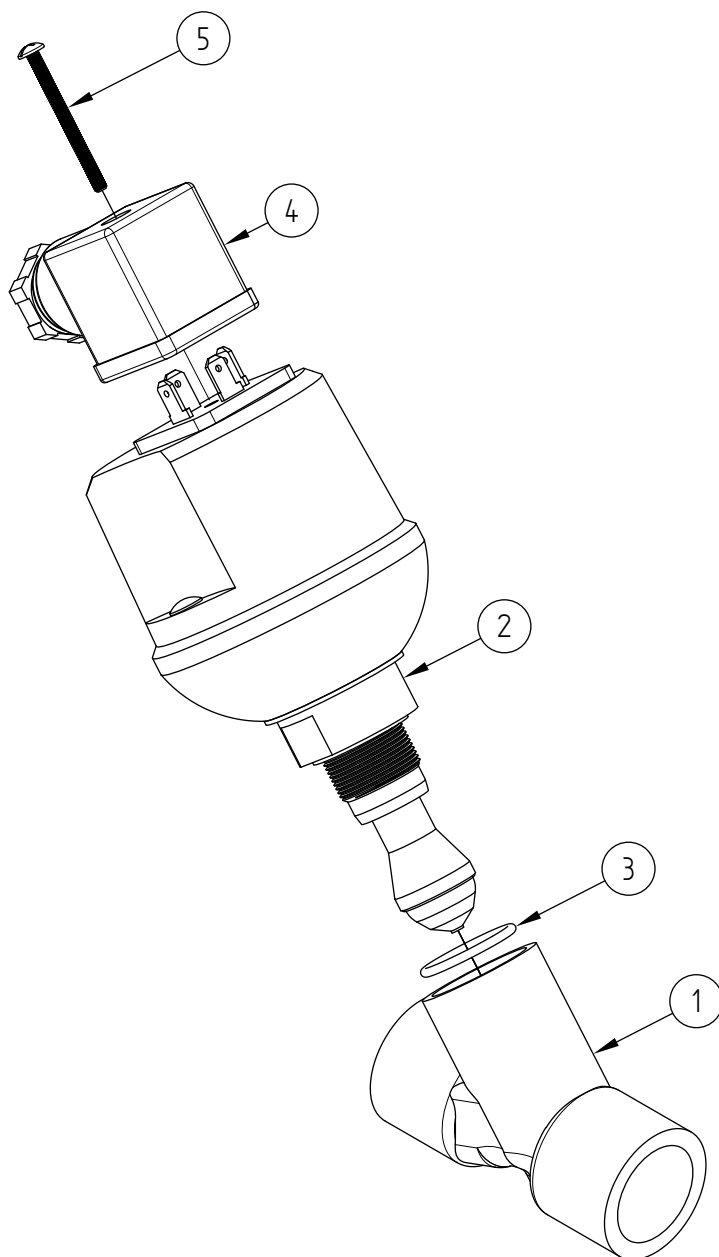

Repère	Désignation	Matière
1	CORPS	INOX 316L
2	ACTIONNEUR ÉLECTRIQUE	PA66 / PBT / FIBRE DE VERRE ARMÉE / INOX 316L (50876) PA66 / INOX 316L (50877)
3	JOINT TORIQUE (CORPS / ACTIONNEUR)	NBR (50876) FPM (50877)
4	CONNECTEUR ISO 4400	POLYAMIDE
5	VIS CONNECTEUR	A2

Raccordement électrique

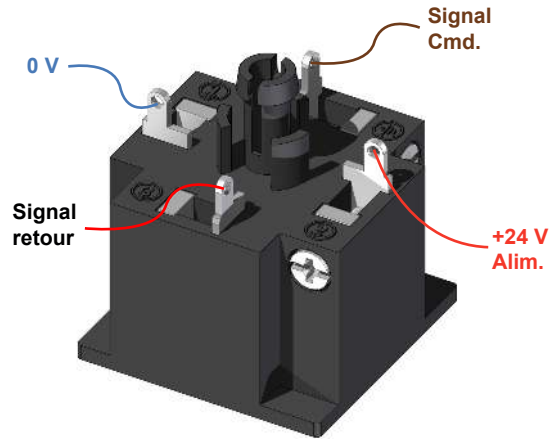
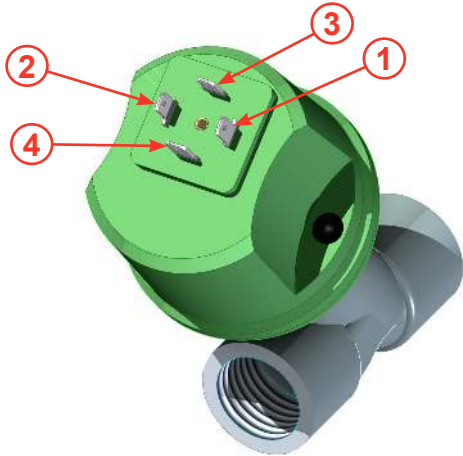

Câblage courant continu	
1	Phase d'alimentation : +24 Vdc
2	0 V
3	Signal de commande : 4 - 20 mA (standard) 0 - 10 V (sur demande)
4	Signal de retour

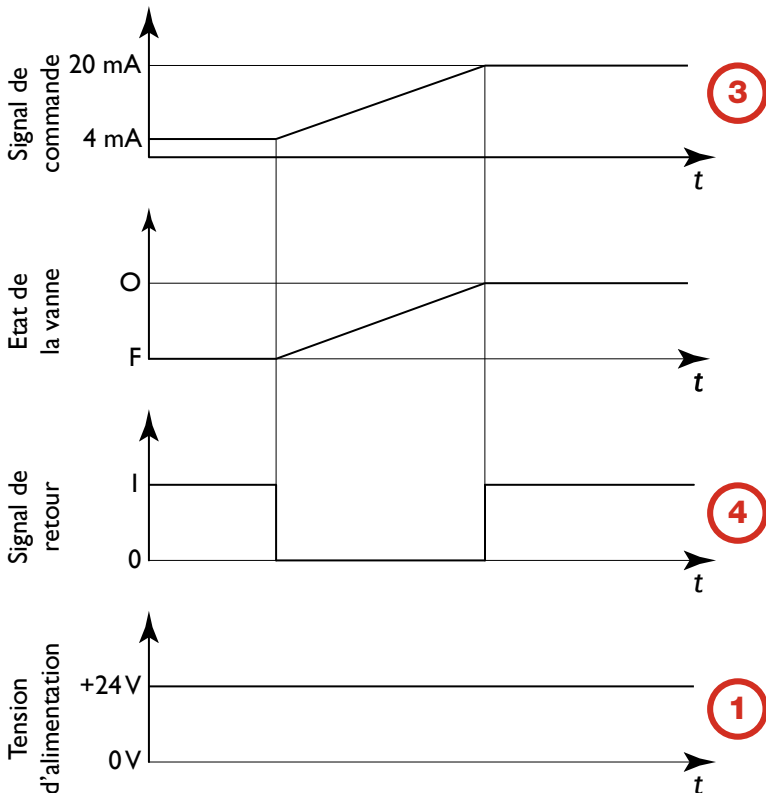
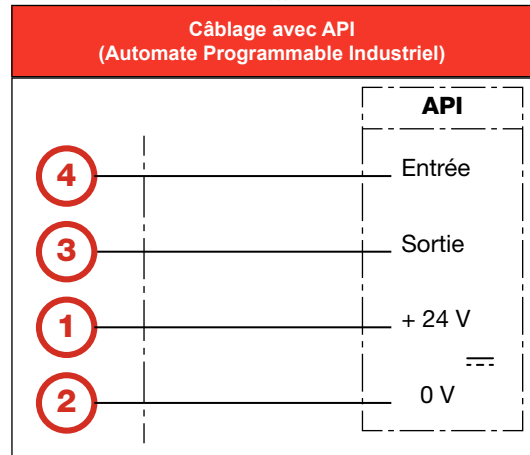

Béné Inox – 11 Chemin de la Pierre Blanche – 69800 SAINT PRIEST – S.A.S au capital de 240 000 € – SIREN 311 810 287
Tél : 04 78 90 48 22 – Fax : 04 78 90 69 59 – www.bene-inox.com – bene@bene-inox.com

Les informations techniques, illustrations et photographies sont données à titre indicatif sans caractère contractuel. Certaines peuvent varier en fonction des tolérances admises dans la profession et des normes applicables. Les instructions d'utilisation, de montage et de maintenance constituent de simples recommandations. Elles peuvent également varier en fonction des conditions d'utilisation du produit, de l'environnement de montage et des besoins de l'acheteur dont ce dernier est seul responsable de la définition.

Utilisation

Vanne électrique proportionnelle :

Le vanne s'ouvre proportionnellement au signal de commande, 4 - 20 mA en standard (0 - 10V sur demande).

Exemple : 4 mA correspond à la position fermée et 20 mA à la position ouverte. Si j'envoie un signal de commande de 12 mA la vanne s'ouvre de moitié.

Arrivée de pression sous le clapet.

Instructions de montage et de maintenance

Installation

La vanne peut être utilisée dans n'importe quelle position. S'assurer que l'emplacement prévu soit suffisamment dégagé pour manoeuvrer le vérin.

Vérifier que le matériel est propre et exempt de corps étrangers susceptibles de détériorer la vanne.

S'assurer que la tuyauterie soit parfaitement alignée et son supportage suffisamment dimensionné afin que la vanne ne supporte aucune contrainte extérieure. Le supportage doit s'effectuer sur les tubes et non sur la vanne.

Installation d'une vanne taraudée :

Ne pas se servir du corps de vanne ou du vérin pour effectuer le serrage (risque de détérioration de la vanne). Pour l'étanchéité des raccords filetés, utiliser un joint plat (ISO 228-1).

Vérifier le bon fonctionnement de la vanne.

Procéder aux essais de mise en pression de l'installation sans dépasser les caractéristiques de la vanne, et selon les normes en vigueur (ex. EN 12266-1).

Maintenance

Nettoyage :

L'entretien des vannes varie avec leurs conditions d'utilisation.

Procéder à un nettoyage périodique des vannes. L'intervalle entre deux nettoyages peut varier suivant la nature du fluide, les conditions de fonctionnement et le milieu ambiant. Lors de l'intervention, les composants doivent être examinés pour détecter toute usure excessive.

Un nettoyage est nécessaire lorsqu'on observe un ralentissement de la cadence alors que la pression de pilotage est correcte ou lorsqu'un bruit anormal ou une fuite est constatée.

Au pire, un fonctionnement défectueux peut survenir et la vanne ne peut plus s'ouvrir ou se fermer correctement.

Bruit de fonctionnement :

L'utilisateur ne pourra déterminer avec précision le niveau sonore émis qu'après avoir monté le composant sur l'installation.

Le bruit de fonctionnement varie selon l'utilisation, le fluide et le type de matériel employé.

Entretien préventif :

Faire fonctionner la vanne au moins une fois par mois pour vérifier son ouverture et sa fermeture.

Suite à une usure anormale, ou suite au passage d'un produit ayant détérioré la vanne et occasionné une fuite ou une dysfonction, il peut être nécessaire de changer la vanne.

Caractéristiques

Canalisation (ISO 6708)		Coefficient de débit Kv		Pression différentielle admissible (bar)		Ø tête (mm)	Référence
DN (mm)	DN (pouces)	(m³/h)	(l/min)	maxi			
				air, eau, huile	vapeur d'eau (<184°C)		
Vanne motorisée, arrivée sous le clapet - Version NBR / PBT							
10	3/8"	2,7	45	6	-	67	450876-10
15	1/2"	3,8	63	5	-	67	450876-15
20	3/4"	6	100	4	-	67	450876-20
Vanne motorisée, arrivée sous le clapet - Version FPM / 316L							
10	3/8"	2,7	45	6	4	67	450877-10
15	1/2"	3,8	63	5	4	67	450877-15
20	3/4"	6	100	4	4	67	450877-20

Normes et conformités

- Raccordement : taraudage Gaz (BSP) suivant la norme ISO 228-1
- Conforme à la DESP, directive 2014/68/EU, article 4.3 (anciennement 97/23/CE)
- Directive Basse tension 2014/35/UE