

Clapets anti-retour

Check valves

Modèle 58753 Clapet anti-retour à battant femelle / femelle Gaz - Inox 316



Caractéristiques

Dimensions : DN8 à DN50 (1/4" à 2")

Raccordements : taraudage Gaz suivant ISO 7/1

Pression : PN16

Température maxi : de -25°C à +180°C

Matière : Inox 316 / CF8M
(pour les pièces en contact avec le fluide)

Clapet métal / métal. Joint de corps PTFE
ATEX II 2 G D

ISO 9001
BUREAU VERITAS
Certification



Béné Inox – 11 Chemin de la Pierre Blanche – 69800 SAINT PRIEST – S.A.S au capital de 240 000 € – SIREN 311 810 287
Tél : 04 78 90 48 22 – Fax : 04 78 90 69 59 – www.bene-inox.com – bene@bene-inox.com

Les informations techniques, illustrations et photographies sont données à titre indicatif sans caractère contractuel. Certaines peuvent varier en fonction des tolérances admises dans la profession et des normes applicables. Les instructions d'utilisation, de montage et de maintenance constituent de simples recommandations. Elles peuvent également varier en fonction des conditions d'utilisation du produit, de l'environnement de montage et des besoins de l'acheteur dont ce dernier est seul responsable de la définition.

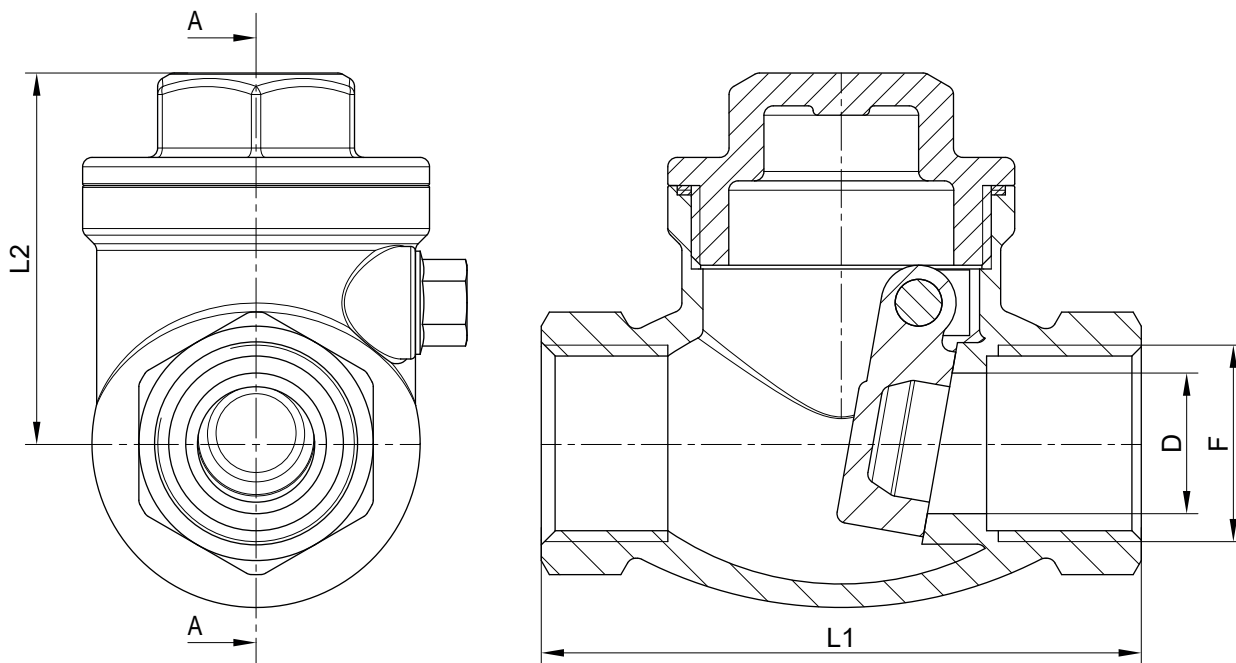

SECTION A-A



DN (mm)	DN (pouces)	D (mm)	F (pouces)	L1 (mm)	L2 (mm)	Poids (kg)	Référence
8	1/4"	10	1/4"	63	42	0,29	458753-8
10	3/8"	12	3/8"	63	42	0,28	458753-10
15	1/2"	15	1/2"	63	42	0,26	458753-15
20	3/4"	20	3/4"	78	46	0,38	458753-20
25	1"	25	1"	87	50	0,58	458753-25
32	1"1/4	32	1"1/4	101	54	0,90	458753-32
40	1"1/2	40	1"1/2	115	64	1,20	458753-40
50	2"	50	2"	135	71	1,65	458753-50

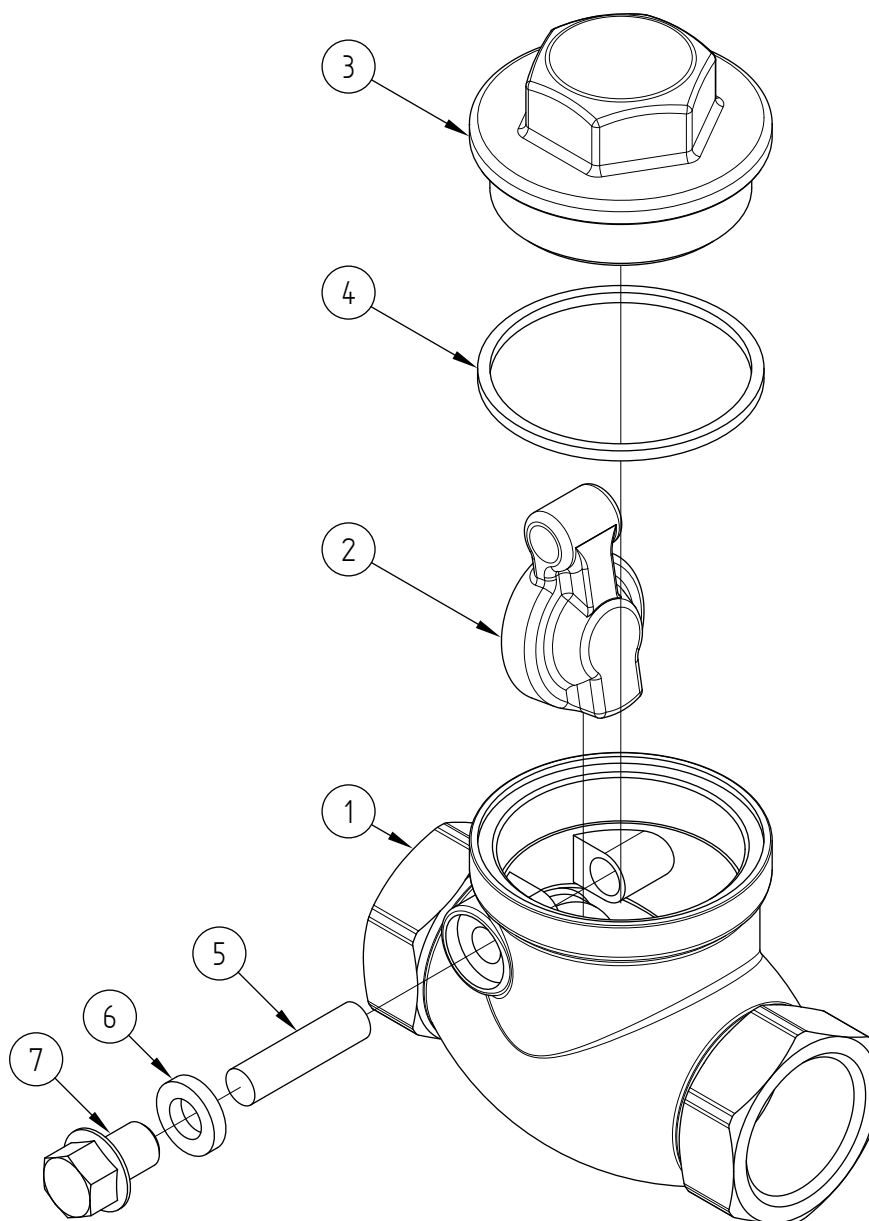

Repère	Désignation	Matière
1	CORPS	CF8M
2	BATTANT	CF8M
3	CHAPEAU	CF8M
4	JOINT PLAT (CORPS/CHAPEAU)	PTFE
5	AXE (BATTANT)	SS316
6	JOINT TORIQUE (CORPS/AXE)	PTFE
7	VIS A EMBASE	SS316

Utilisation

Pression et température

Pour la tenue en pression en fonction de la température, voir la courbe ci-dessous.

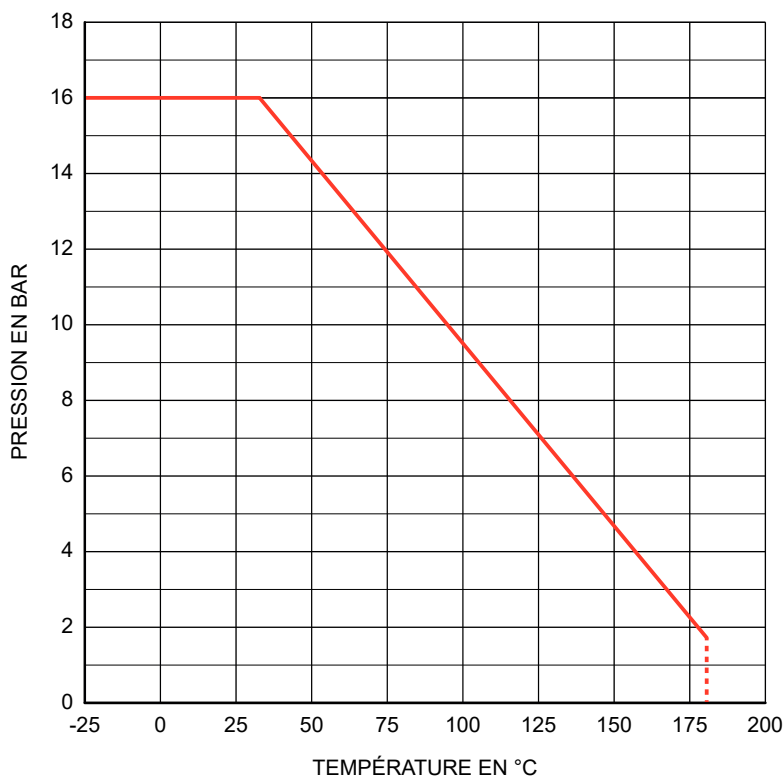

Attention aux risques de brûlures pour une température d'utilisation supérieure à 60°C.

Fluides

Ce clapet est adapté pour des fluides non chargés et non coagulables, sous réserve de la compatibilité chimique entre les pièces en contact.

Coefficient de débit et perte de charge

Dimension	DN 8	DN 10	DN 15	DN20	DN25	DN 32	DN 40	DN 50
	1/4"	3/8"	1/2"	3/4"	1"	1"1/4	1"1/2	2"
Kv (m³/h)	1,2	1,6	2,2	4,4	8,2	16,4	24,1	40,8

Le coefficient de débit, nommé Kv, définit le débit d'eau traversant un appareil (vanne, clapet...) pour une perte de pression (noté ΔP) de 1 bar. Le Kv s'exprime mathématiquement :

$$\Delta P = \frac{Q^2}{Kv^2} \quad \text{donc :} \quad Kv = \frac{Q}{\sqrt{\Delta P}}$$

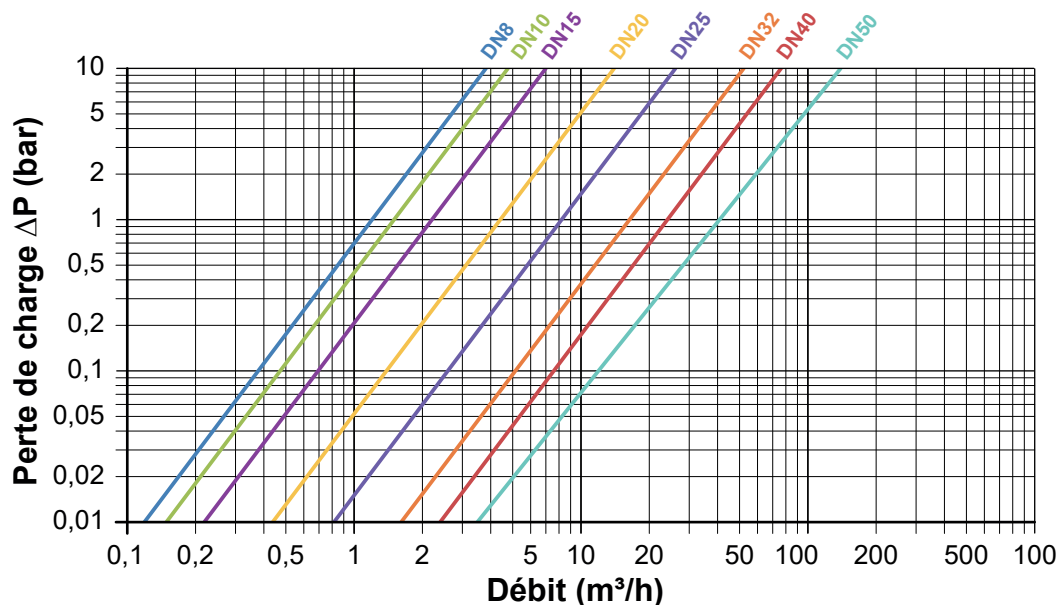

Instructions de montage et de maintenance

Installation

Le clapet doit être monté horizontalement ou verticalement avec fluide ascendant, tout en respectant le sens de circulation du fluide (voir le sens de la flèche sur le clapet).

L'orientation du clapet doit permettre au battant de se refermer par simple gravité.

Pour un fonctionnement optimal :

Veiller à ce que le clapet soit suffisamment éloigné d'une zone de turbulence générée par la tuyauterie (coude, réduction...) ou par un autre appareil (pompe...). Il est conseillé de prévoir une partie droite de 4 à 5 fois le DN avant et après le clapet.

S'assurer que l'emplacement prévu soit suffisamment dégagé et prévoir suffisamment de vannes pour pouvoir isoler le tronçon et effectuer les opérations de maintenance.

Vérifier que le matériel est propre et exempt de corps étrangers susceptibles de détériorer le clapet.

S'assurer que la tuyauterie soit parfaitement alignée et son supportage suffisamment dimensionné afin que le clapet ne supporte aucune contrainte extérieure. Le supportage doit s'effectuer sur les tubes et non sur le clapet.

Installation du clapet anti-retour :

Ne pas se servir du corps du clapet pour effectuer le serrage. Pour l'étanchéité des raccords filetés, utiliser un produit adapté aux conditions de service (Ex : adhésif anaérobie modèle **5291**).

Nettoyer l'installation pour ne pas avoir d'impuretés dans la tuyauterie.

Vérifier que le mouvement du clapet s'effectue sans à-coups.

Procéder aux essais de mise en pression de l'installation sans dépasser les caractéristiques du clapet, et selon les normes en vigueur.

Maintenance

Dans des conditions normales d'utilisation, le clapet ne demande pas d'entretien particulier.

Suite à une usure anormale, ou suite au passage d'un produit ayant détérioré le clapet et occasionné une fuite ou une dysfonction, il peut être nécessaire de changer certaines pièces.

Dans ce cas, voir le paragraphe «Montage / Démontage».

Montage / Démontage

La maintenance et les opérations de démontage / remontage d'un clapet doivent être effectuées par du personnel qualifié et formé à ce type d'intervention.



Avant intervention sur le clapet, vérifier que l'installation est arrêtée et la tuyauterie vide et hors pression.



Attention aux risques de brûlures pour une température d'utilisation supérieure à 60°C.



Attention aux matières dangereuses : suivre les prescriptions d'utilisation des fournisseurs.

Dévisser le chapeau **3** et retirer le joint de chapeau **4**.

Dévisser la vis **7** pour retirer le joint **6**, l'axe **5** et le battant **2**.

Nettoyer et inspecter toutes les pièces. Changer les pièces usagées. Il est fortement recommandé de changer toutes les pièces d'étanchéité si elles ont été démontées.

Pour le remontage, procéder en ordre inverse du démontage.

Tester le clapet (tenue en pression + mouvement du clapet) avant de remettre l'installation en service.

Normes et conformité

- Raccordement : taraudage Gaz (BSP) suivant la norme EN ISO 7/1
- Test d'étanchéité suivant la norme EN 12266 / API 598
- DESP conforme à la directive 2014/68/EU (anciennement 97/23/CE)
- ATEX Groupe II Catégorie 2G/2D, conforme à la directive 2014/34/UE (certificat EX9 15 02 91284 001)