

Accessoires de robinetterie SMS

SMS valve's and accessories

Modèle 61435 Filtre en Y bouts lisses - Joints NBR Inox 316L

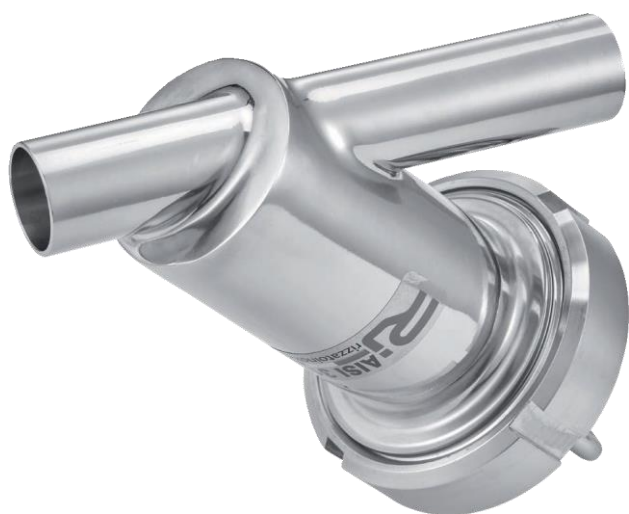

Caractéristiques

Dimensions : DN25 à DN104 (1" à 4")

Raccordements : à souder

Pression d'utilisation :

20 bar du DN25 au DN51

10 bar du DN63 au DN76

8 bar pour le DN104

Température : de -10°C à +100°C

Filtration : maille 1 mm (standard)

Matière : Inox 316L - joints NBR

Sur demande : autres mailles de filtration,
embouts filetés SMS, joints EPDM ou FKM

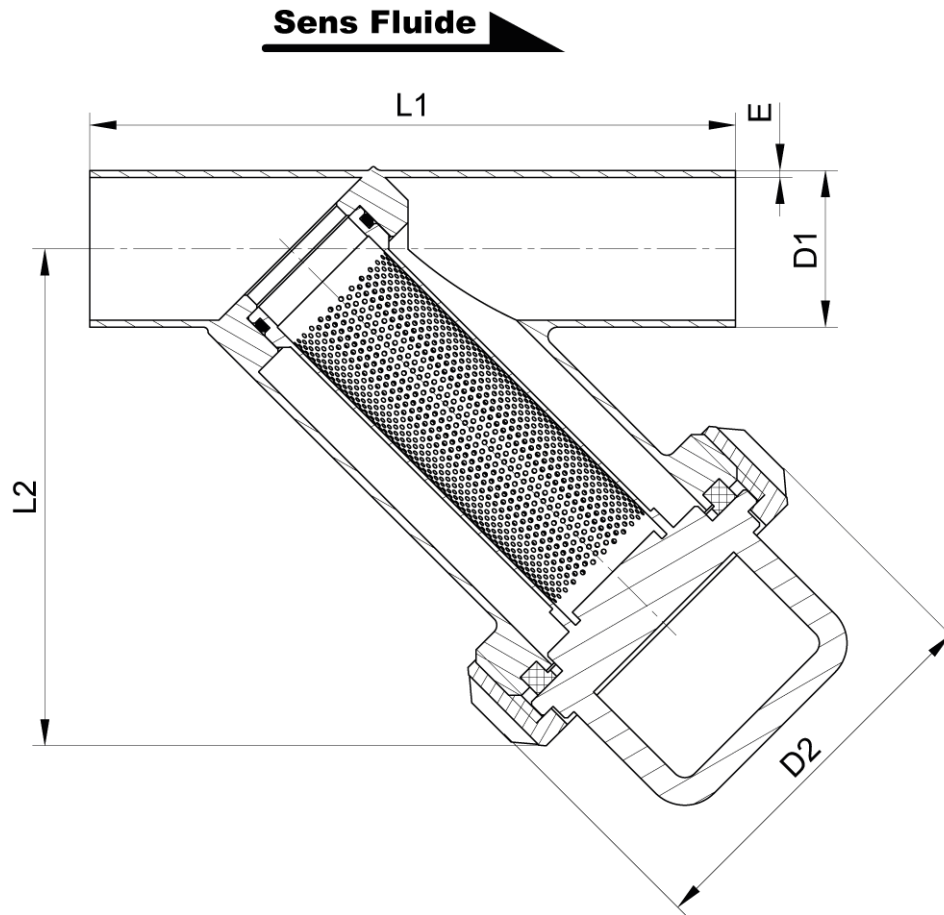

DN (mm)	DN (pouces)	Pression max. de service (bar)	D1 (mm)	D2 (mm)	E (mm)	L1 (mm)	L2 (mm)	Poids (kg)	Référen ce Inox 316L
25	1"	20	25,4	84	1,5	140	114	1,20	661435-25
38	1"1/2	20	38,1	100	1,5	170	137	1,60	661435-38
51	2"	20	50,8	114	1,5	210	162	2,20	661435-51
63	2"1/2	10	63,5	140	1,5	270	216	2,90	661435-63
76	3"	10	76,2	140	2,0	270	216	3,10	661435-76
104	4"	8	104	184	2,0	398	271	4,80	661435-104

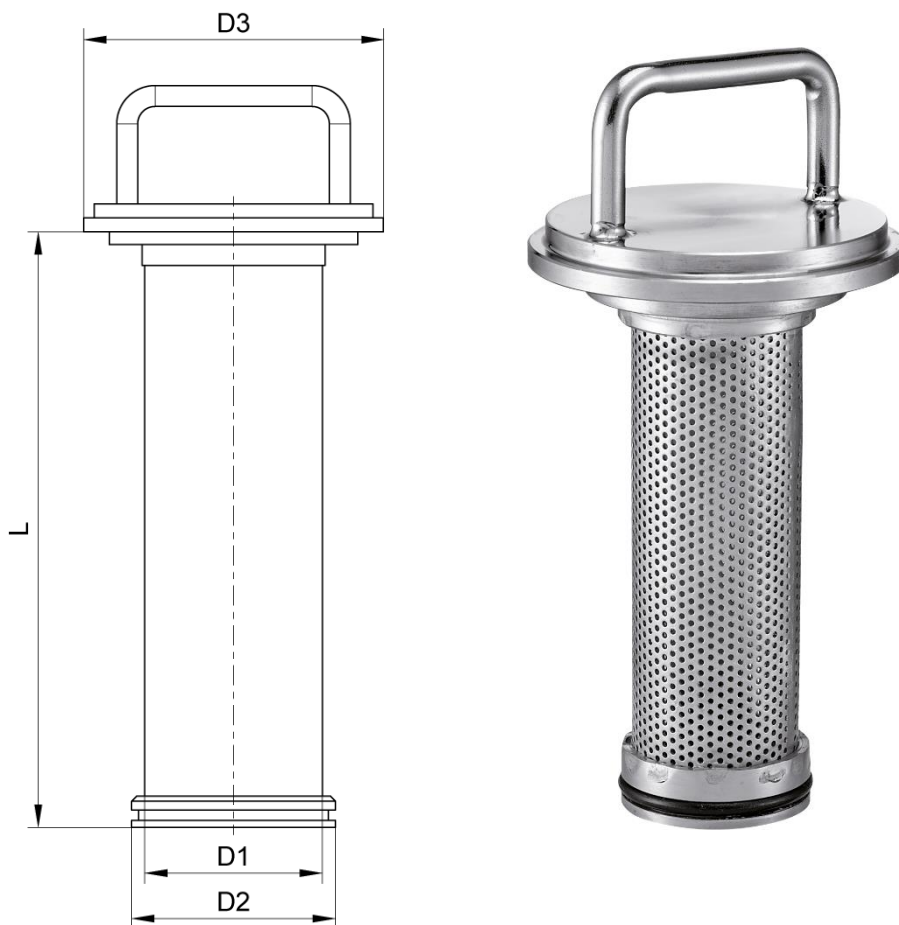

DN (mm)	DN (pouces)	D1 (mm)	D2 (mm)	D3 (mm)	L (mm)	Référence* 316L
25	de 1"	32	34	66	101	661434-2532
38	1"1/2	40	45	80	122	661434-3840
51	2"	51	57	94	144	661434-5051
de 63 à 76	de 2"1/2 à 3"	70	76	120	199	661434-6376
104	4"	105	113	158	251	661434-104

*Tamis maille 1 mm en standard

Option

Autres mailles de filtration sur demande : 0,1 / 0,2 / 0,25 / 0,5 / 1 / 1,5 / 2 / 3 / 4 / 5 / 6 mm.

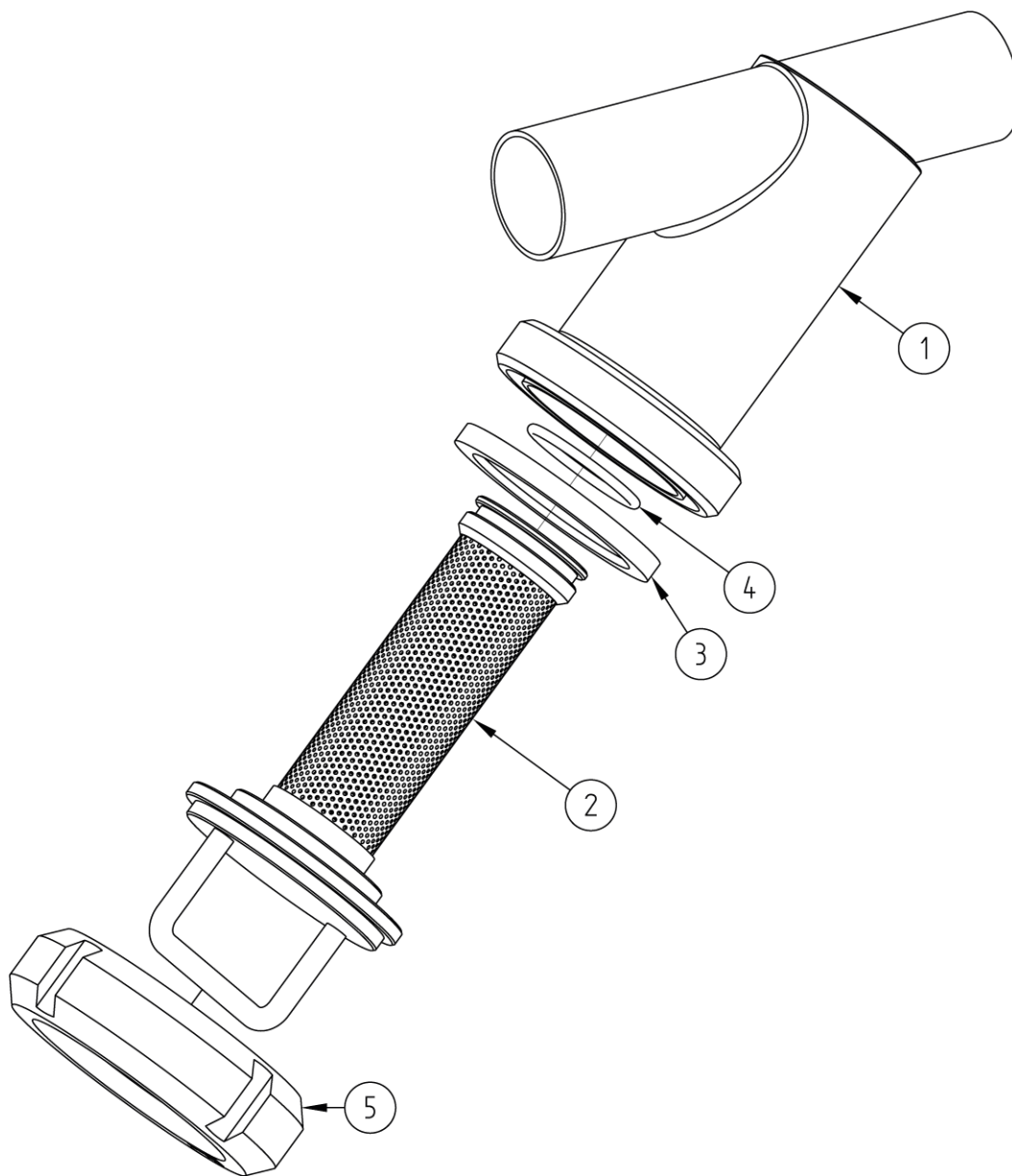

Repère	Désignation	Matière
1	CORPS	AISI 316
2	CARTOUCHE FILTRANTE (TAMIS)	AISI 316
3	JOINT SECTION L	NBR (EPDM/FKM)
4	JOINT TORIQUE	NBR (EPDM)
5	ÉCROU CRANTÉ	AISI 316

Utilisation



Attention aux risques de brûlures pour une température d'utilisation supérieure à 60°C.

Fluides

Le filtre en Y est adapté pour des fluides non abrasifs et non coagulables, sous réserve de la compatibilité chimique entre les pièces en contact.

Instructions de montage et de maintenance

Installation

Bien respecter le sens de circulation du fluide. Le filtre peut être monté dans n'importe quelle position, toutefois, pour faciliter la vidange et la maintenance du filtre, il est conseillé de l'installer sur une tuyauterie verticale avec fluide descendant, ou sur une tuyauterie horizontale avec tamis orienté vers le bas (voir dessin ci-dessous).

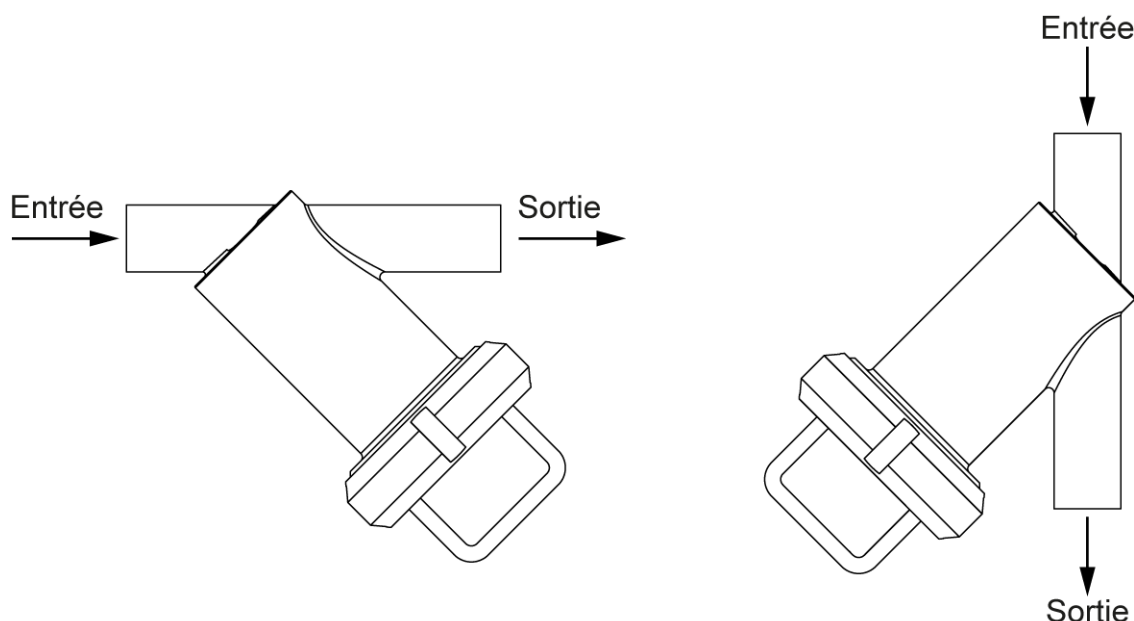

S'assurer que l'emplacement prévu soit suffisamment dégagé pour effectuer les opérations de maintenance.

S'assurer que la tuyauterie soit parfaitement alignée et son supportage suffisamment dimensionné afin que le filtre ne supporte aucune contrainte extérieure. Le supportage doit s'effectuer sur les tubes et non sur le filtre.

Installation du filtre en Y :

Les soudures doivent être réalisées par du personnel qualifié.

Le filtre doit être démonté pour ne pas risquer d'abîmer le tamis pendant la soudure. Démontez le filtre (déposer le tamis) pour souder les 2 embouts du filtre sur la tuyauterie, et remonter le tamis après soudure.

Nettoyer l'installation et vérifier que le matériel est propre et exempt de corps étrangers susceptibles de détériorer le filtre.

Procéder aux essais de mise en pression de l'installation sans dépasser les caractéristiques du filtre, et selon les normes en vigueur (ex. EN 12266-1).

Maintenance

La maintenance et les opérations de démontage / remontage du filtre doivent être effectuées par du personnel qualifié et formé à ce type d'intervention.



Avant intervention sur le filtre, vérifier que l'installation est arrêtée et la tuyauterie vide et hors pression.

Attention aux risques de brûlures pour une température d'utilisation supérieure à 60°C.

Attention aux matières dangereuses : suivre les prescriptions d'utilisation des fournisseurs.

Le nettoyage du filtre peut se faire manuellement en démontant le filtre, ou par NEP/CIP. (Nettoyage En Place/Clean In Place).

Un démontage périodique du filtre est toutefois nécessaire pour éliminer les particules et impuretés accumulées lors de la filtration et vérifier que le tamis n'est pas bouché (une occlusion trop importante augmente les pertes de charges de l'installation et risque d'entraîner une détérioration du tamis).

La périodicité de cette intervention est à définir par l'utilisateur en fonction des caractéristiques du fluide véhiculé.

Pour nettoyer le filtre, dévisser l'écrou cranté **5**

Retirer complètement le tamis **2** afin de le nettoyer.

Avant remontage, vérifier le bon état des différentes pièces.

Il est conseillé de changer les pièces d'étanchéité.

Normes et conformité

- DESP conforme à la directive 2014/68/EU article 4 § 3
- Conforme à la directive CE 1935/2004